

Mtr. nr., ejerlav, sogn:   
 (i København kvarter)   
 eller (i de sønderjydske lands-   
 dele) bd. og bl. i tingbogen,   
 art. nr., ejerlav, sogn.

Stempel: 25 kr. — øre

Akt: Skab A nr. 442.   
 (udfyldes af dommerkontoret)

Gade og hus nr.:

Slelde by   
 Skibet sogn

Købers }   
 Kreditors } bopæl:

Anmelder: landinspektør   
 Lorens Friis, Horsens-   
 vej 39, 7100 Vejle

**Genpart**

G E N P A R T

11195 \* 10 DEC 1969

DEKLARATION

Undertegnede ejer af matr. nr. 4a Slelde by, Skibet sogn   
 deklarerer for sig og efterfølgende ejere, at der pålægges ejen-   
 dommen sålydende

BESTEMMELSE

Ejeren af ovennævnte ejendom, beliggende ved landevej nr.   
 12, Vejle - Bredsten - Sdr. Omme er pligtig at drage omsorg for,   
 at der på det på vedlagte rids med grå farve viste oversigts-   
 areal hverken varigt eller midlertidigt anbringes genstande eller   
 forefindes bevoksning af større højde end 0,80 m over en flade   
 gennem de tilstødende vejbaners midte. Denne bestemmelse omfatter   
 ikke sne. Oversigtsarealets terrænhøjde må intetsteds ligge mere   
 end 0,5 m over den førnævnte flade.

Denne deklaration begæres tinglyst med prioritet forud   
 for pantegælden på ejendommen. Med hensyn til servitutter og   
 andre byrder henvises til ejendommens blad i tingbogen.

Påtaleretten tilkommer Vejle amtsråd.

Skibet, den 14. nov. 1969.....

p.m.v.

B Hvidbjerg - Hansen

Indført i dagbogen for Vejle herredsret

den 10/12 1969

Lyst: Tingbog. Skælskølv

Akt: Skab A nr. 442

af 2/MB  
Genpartens rigtighed bekræftes  
Dommeren i Vejle herredsret.

Sten Jensen  
Jesper Olsen  
Jesper Olsen

Justitsministeriets genpartkalkuleret. Til kort.

amt. Vejle

herred, Tørrild sogn, bet

d. 10. okt. 19 69

at denne kort-genpart er nøjagtig genpart af det originale kort vedrørende ejendommen(e)

Navn:

*Korvus Friis*

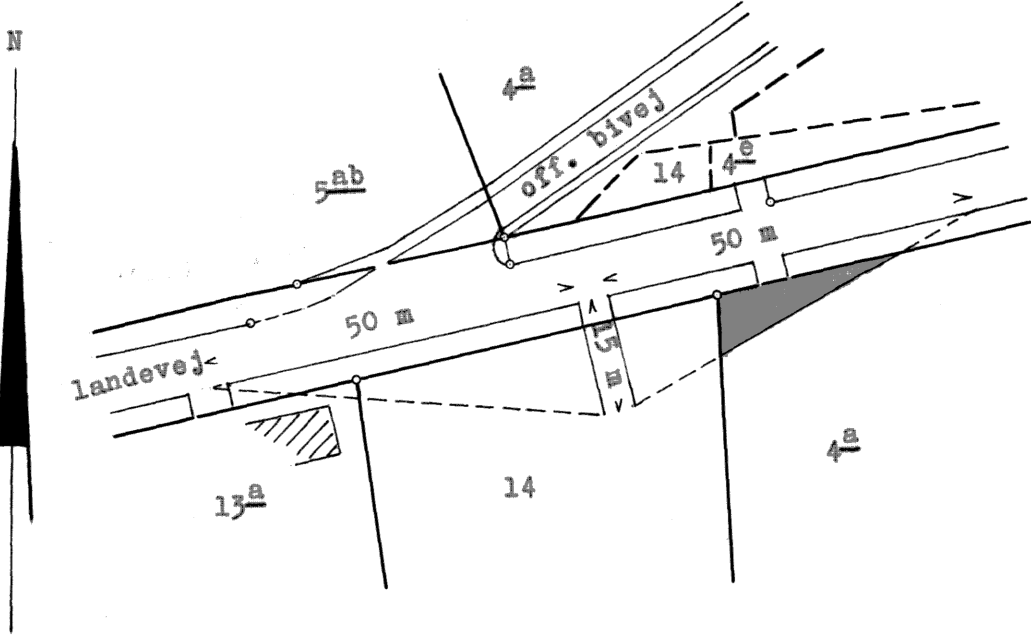

DEL AF  
 MATR. NR. 4<sup>a</sup>  
 SLELDE BY  
 SKIBET SOGN

Udfærdiget i okt. 1969 i anledning af tinglysning af deklaration om oversigt på det med grå farve viste areal m.v.

*Korvus Friis*  
 landinspektør

1:1000

J. nr. 369

Stempel kr.

Akt: Skab *Q* nr. *442*  
(Udfyldes af dommerkortet)

Matr. nr.

(Ejerlejlighedsnr.)

Gade og husnr.

Matr. nr. 4 a,  
Slelde By,  
Skibet

Anmelder:



VEJLE AMTSKommUNE  
Forvaltningen for Teknik og Miljø  
Damhaven 12 . 7100 Vejle  
Tlf. (05) 83 53 33

*(11.195)*

Påtegning

20.NOV 86 31199

For nærværende deklaration om oversigt, tinglyst den 10/12-69, begæres påtaleretten ændret til den nuværende vejbestyrelse Vejle kommune.

Påtegningen gælder for matr.nr. 4 a, Slelde By, Skibet.

VEJLE AMTSRÅD, den **11 NOV. 1986**  
P.A.V.

K. Taanum

INDFØRT I DAGBOGEN  
FOR VEJLE CIVILRET  
20 NOV. 1986  
**LYST**